

BEMFICA

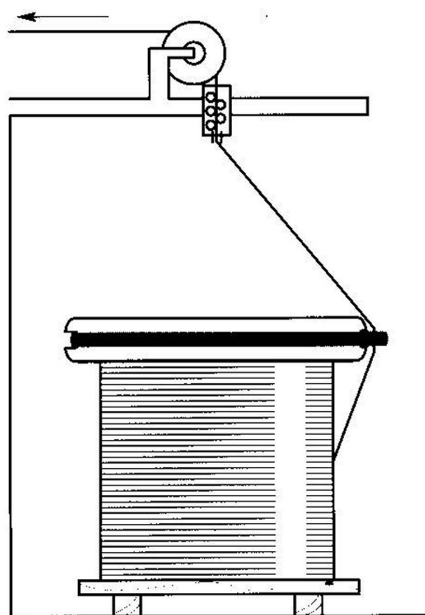

AD

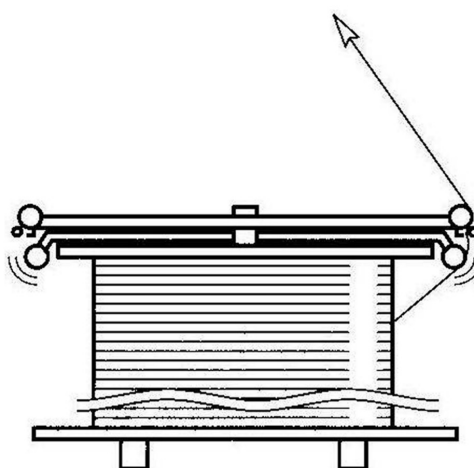

AD2

Fábrica de Máquinas BEMFICA Ltda.
Estr. RJ 127 km 9,5 - Cep 26600-000 Paracambi (RJ)
Tel.: (21) 2683-2112 - Fax: (21) 2683-2803
www.bemfica.com.br - parbemvendas@uol.com.br

DESBOBINAMENTO DE ARAMES PARA ALIMENTAÇÃO DESCONTÍNUA SÉRIE - AD

Em alguns tipos de trabalho, a alimentação de arame não é contínua e sim o arame é consumido aos arranques.

Nestes casos a alimentação do arame requer cuidados particulares já que cada puxada induz neste picos de tensão que podem ser bastante altos. Estas variações na tensão do arame podem causar muitos problemas, tais como comprimentos diferentes, endireitamento insuficiente, rompimento do arame, etc.

Um bom dispositivo para alimentação intermitente deve:

- Reduzir a tensão a cada início de arrancada.
- Ter o menor movimento possível, de forma a reduzir os efeitos da inércia, causa do afrouxamento, queda e entrelaçamento de espiras.

Por estes motivos o equipamento aconselhável para este trabalho são os anéis desenroladores da série AD, fornecidos em diversos tamanhos de acordo com o diâmetro dos flanges dos carretéis e do diâmetro do arame.

No caso de desenrolamento em velocidade constante ou lentamente variável, é conveniente usar um desenrolador do tipo DA com ou sem flyer.

Os modelos de **aros desenroladores** são:

1) - **O sistema de aros e cordão**, mod. AD. Este sistema não tem partes móveis e freia o arame assim que a operação de alimentação se interrompe. Este sistema tem um peso próprio e ocupa um espaço proporcionais ao diâmetro do flange do carretel.

2) - **O sistema de aros duplos e cordão**, mod. AD2, que tem se demonstrado muito apropriado para para o desenvolvimento intermitente.

Este sistema é composto por dois anéis, um dos quais é fixo e provido de um cordão de frenagem, como no mod. AD, e o outro gira livremente, arrastado pelo arame que se desenrola, em torno de um eixo central.

O arame toca, com um mínimo de tensão, os aneis inferior e o superior sendo freiado pelo cordão. Ao se desenrolar, o arame arrasta consigo o anel inferior, reduzindo assim consideravelmente a tensão no arame.

OBSERVAÇÃO : Sob consulta podemos fornecer modelos especiais.



Fábrica de Máquinas Bemfica Ltda.
Estrada RJ 127 km 9,5 - 26600-000 Paracambi (RJ)
Tel.: (21) 2683-2112 (8 linhas) - Fax: (21) 2683-2803
e-mail : parbemvendas@uol.com.br
www.bemfica.com.br